



วรรณกรรมท้องถิ่นภาคใต้

อ.ชิตาดาว เดชศรี

ความรู้เรื่องภาคใต้

ที่มา :

<https://sites.google.com/site/phatcharapron199>

9/laksana-phumiprathes-khxng-phakh-ti

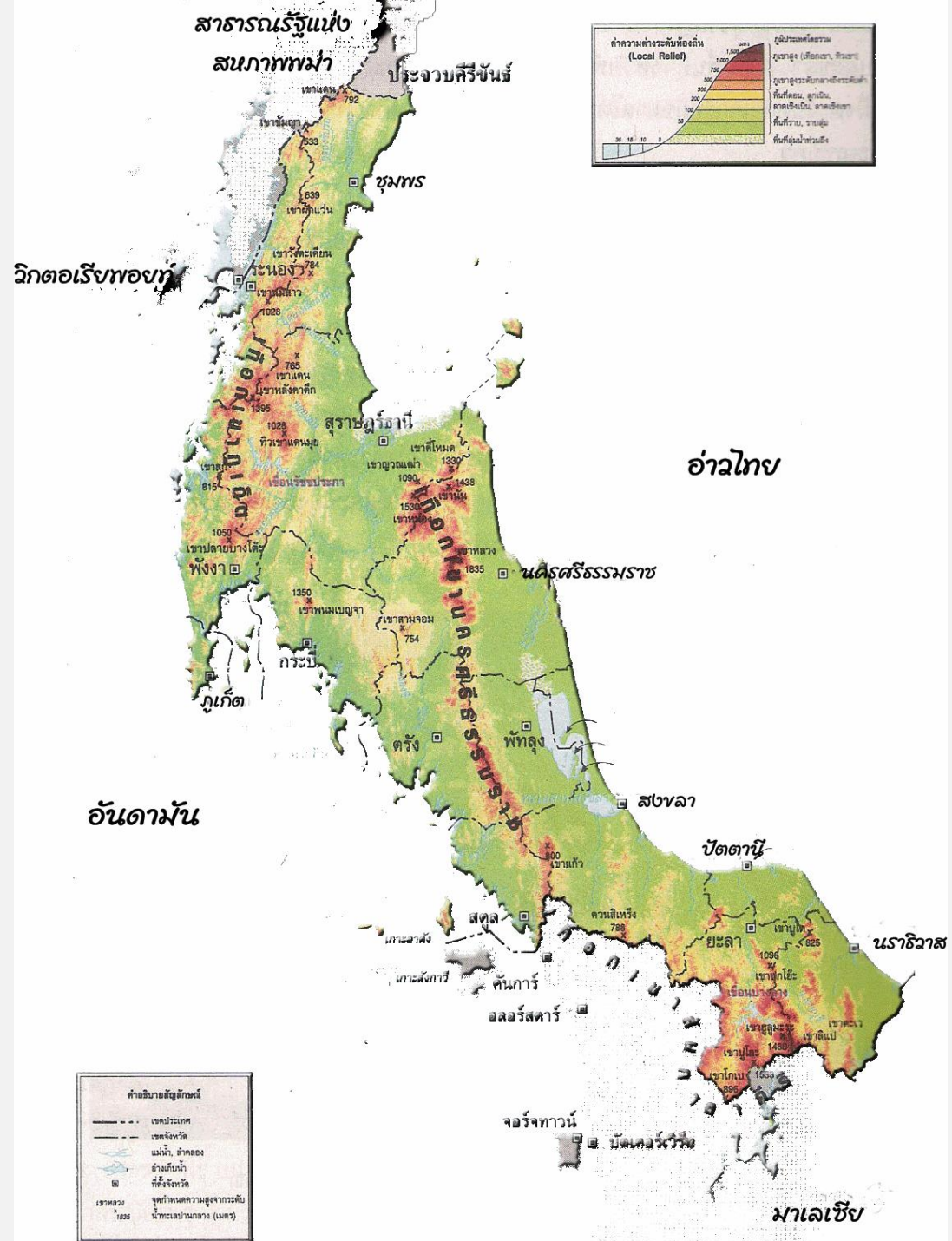

สภาพภูมิศาสตร์

- เป็นส่วนหนึ่งของคาบสมุทร
- จุดหมายเหตุของชาวจีน อินเดีย กรีก โรมัน และอาหรับ เรียกชื่อและแปลความหมายคาบสมุทรนี้ว่า สุวรรณภูมิ สุวรรณทวีป คาบสมุทรทอง แหลมทอง หรือเกาะทอง
- ต่อมายุคชาวตะวันตกล่าอาณานิคมเรียกคาบสมุทรนี้ว่า แหลมมลายู
- โดยทั่วไปเราเรียกภาคใต้ว่า “ปักษ์ใต้” หรืออดีตเคยเรียกว่า “ปากใต้”

(ประพนธ์ เรืองณรงค์, 2541, น.3)

- มีการเรียกกลุ่มจังหวัดว่า “สี่จังหวัดภาคใต้” หมายถึงจังหวัดชายแดนภาคใต้ คือ ปัตตานี ยะลา นราธิวาส และสตูล เพราะมีอาณาเขตติดต่อกับประเทศมาเลเซีย ต่อมาเมื่อมติจากคณะรัฐมนตรีให้เรียกใหม่ว่า “จังหวัดชายแดนภาคใต้” โดยเพิ่มสงขลาอีกจังหวัดหนึ่ง
- ทิศเหนือของภาคใต้จดอ.บางสะพาน จังหวัดประจวบคีรีขันธ์ ทิศใต้จดประเทศมาเลเซีย ทิศตะวันออกจดอ่าวไทย และทิศตะวันตกจดทะเลอันดามันและประเทศพม่า
- ภาคใต้ประกอบด้วย 14 จังหวัด คือ พัทลุง สงขลา นราธิวาส ตรัง สุราษฎร์ธานี ชุมพร นครศรีธรรมราช ภูเก็ต ยะลา ปัตตานี สตูล กระบี่ พังงา และระนอง

(ประพนธ์ เรืองณรงค์, 2541, น.4-5)

- ลักษณะภูมิประเทศเป็นฝั่งทะเลทั้งสองด้าน มีที่ราบชายฝั่งทะเล พื้นที่ตรงกลางเป็นทิวเขาทำให้เกิดเป็นพื้นที่ต่างๆ คือ ตอนบนมีทิวเขาภูเก็ต เกิดพื้นที่จังหวัดชุมพร ระนอง พังงา และบางส่วนของสุราษฎร์ธานี ตอนกลางมีทิวเขานครศรีธรรมราช เกิดพื้นที่บางส่วนของสุราษฎร์ธานี รวมทั้งจังหวัดนครศรีธรรมราช พัทลุง กระบี่ ตรัง และบางส่วนของสงขลา ส่วนตอนล่างมีเทือกเขาสันกาลาคีรี เกิดพื้นที่บางส่วนของจังหวัดสงขลา รวมทั้งปัตตานี ยะลา นราธิวาส และเลยไปถึงพื้นที่มาเลเซีย
- ฝั่งทะเลตะวันตกติดกับทะเลอันดามัน เมืองท่าฝั่งตะวันตกนี้เคยเป็นเส้นทางเดินเรือของชาวอินเดียและชาวต่างชาติอื่นๆ ที่เข้ามาค้าขายกับไทย และเดินทางไปตามแม่น้ำต่อไปถึงหัวเมืองฝั่งตะวันออก

- ผังทะเลด้านตะวันออกมีที่ราบมากกว่าฝั่งตะวันตก นอกจากที่ราบใกล้ภูเขาแล้วยังมี ลันทรายชายทะเล ลันทรายนี้อาจเกิดจากคลื่นลมพัดพาทรายมาทับถมกันนานปีจนเกิด แผ่นดินใหม่เหมาะแก่การตั้งชุมชน และยังมีทำเรือในจังหวัดต่างๆ ที่มีความสำคัญ ตั้งแต่อดีตจนถึงปัจจุบัน

(ประพนธ์ เรืองณรงค์, 2541, น.6)

ศาสนาและประเพณี

จากชาวอินเดีย

- ชาวอินเดียโบราณนำพุทธศาสนาและศาสนาฮินดูมาสู่ภาคใต้และดินแดนในเอเชียอาคเนย์
- พราหมณ์ชาวอินเดียนำศาสนาพราหมณ์-ฮินดูเข้ามาเผยแพร่ หลักฐานทางโบราณคดีที่ขุดพบ เช่น เทวรูป ศิวลึงค์ ศิลาจารึก และเทวสถาน รวมทั้งภาษาสันสกฤต

- ปัจจุบันความเชื่อและพิธีกรรมต่างๆ ยังปรากฏให้เห็น เช่น การบวงสรวงเทวดา การทำขวัญ การสะเดาะเคราะห์ และการหาฤกษ์หายาม
- ความเชื่อดั้งเดิมของชาวไทย คือ ไสยศาสตร์ เมื่อรวมกับศาสนาพราหมณ์-ฮินดู เลยเรียกว่า พราหมณ์ไสย ภายหลังเมื่อพุทธศาสนาเผยแผร์เข้ามาจึงได้ผสมผสานความเชื่อแบบพราหมณ์ไสย
- ราวพุทธศตวรรษที่ 6 ภิกษุชาวอินเดียได้นำพระพุทธรูปศาสนาเถรวาทมาสู่ประเทศไทยโดยเผยแผร์มาถึงภาคใต้ ต่อมาราวพุทธศตวรรษที่ 18 พุทธศาสนาเถรวาทลังกาวงศ์ก็เข้าสู่ภาคใต้ โดยมีศูนย์กลางอยู่ที่อาณาจักรตามพรลิงค์ หรือนครศรีธรรมราช

- พุทธศาสนาได้ปลูกฝังความเชื่อและค่านิยมให้กับชาวไทยตั้งแต่อดีตจนถึงปัจจุบัน อาทิ ความเชื่อเรื่องกรรม กฎแห่งกรรม อานิสงส์ของการทำบุญให้ทานและเรื่องนรกสวรรค์ เป็นต้น
- ประเพณีท้องถิ่นเกี่ยวกับความเชื่อพุทธพราหมณ์และไสย เช่น ประเพณีทำบุญเดือนสิบ หรือทำบุญวันสารท หรือวันชิงเปรต, ประเพณีลากพระหรือชักพระ ในเดือนสิบเอ็ด แรมหนึ่งค่ำ หลังจากออกพรรษาหนึ่งวัน, วันสงกรานต์, ประเพณีเกี่ยวกับดนตรีภาคใต้ คือ ดนตรีกาหลอ

(ประพนธ์ เรื่องณรงค์, 2541, น.10-11)

จากชาวมุสลิม

- ศาสนาอิสลามมาสู่ดินแดนหัวเมืองมลายูตั้งแต่พุทธศตวรรษที่ 18
- แหล่งสำคัญของศาสนานี้คือ ปัตตานี และมะละกา
- ปัจจุบันจังหวัดชายแดนภาคใต้มีจำนวนมุสลิมไม่ต่ำกว่าร้อยละ 70 ของประชาชนทั้งหมดในเขตนี้ ส่วนใหญ่เป็นมุสลิมนิกายสุหนี่
- ประเพณีของชาวไทยมุสลิมที่เกี่ยวข้องกับชีวิตประจำวันมีหลายอย่าง เช่น ประเพณีการเกิด การโกนผมไฟ การตั้งชื่อตามท่านนابی หรือบุตรท่านนابی ประเพณีมาโซะยาวิ หรือพิธีเข้าสู่หนัด พิธีนิกะฮ์หรือมาแกปูโละหรือกินเหนียว ประเพณีการตาย เป็นต้น
- ศาสนาอิสลามจะมีวันสำคัญ

จากชาวจีน

- ดินแดนภาคใต้เกี่ยวข้องกับชาวจีนซึ่งนับถือลัทธิขงจื้อและพุทธศาสนาเถรวาท
- ชาวจีนอพยพมาตั้งหลักแหล่งในภาคใต้และภาคอื่นๆ ประมาณสมัยอยุธยาและต้นรัตนโกสินทร์
- ชาวจีนส่วนใหญ่ในภาคใต้ประกอบอาชีพการค้าและทำเหมืองแร่ ด้วยความวิริยะอุตสาหะทำให้ชาวจีนมีฐานะทางเศรษฐกิจดีขึ้นจึงสามารถแต่งงานกับหญิงไทย
- ลูกหลานชาวจีนยังคงสืบทอดประเพณีและวัฒนธรรมดั้งเดิม โดยมีการทำบุญตามเทศกาล เช่น การกินเจ ไหว้พระจันทร์ ทิ้งกระจาด เผากระดาษ และพิธีกรรมที่เร้าใจ

(ประพนธ์ เรืองณรงค์, 2541, น.12-13)

วรรณกรรมท้องถิ่นภาคใต้

วรรณกรรมมุขปาฐะ

- บทร้องสำหรับเด็ก
- บทร้องประกอบศิลปะการแสดง
- บทสวดเพื่อพิธีกรรม
- บทเพื่อนันทนาการยามว่างและประกอบคำพูดให้คมคาย

บทร้องสำหรับเด็ก

- เพลงร้องเร็ว หรือเพลงช้า
- อุและตีโคร
- เพลงร้องเล่นของเด็ก

เพลงร้องเรือ หรือเพลงซำนอง

- เป็นบทร้องเพื่อกล่อมให้เด็กนอน
- อาจเรียกว่า “เพลงเปล” เพราะเรือในที่นี้หมายถึงเปล
- คำว่า “ซำนอง” ซ้ำหมายถึง การขับ, กล่อม บางครั้งออกเสียงเป็นซำนอง มีผู้กล่าวว่า “ซา” หมายถึงบูชาแม่ซื่อ นอกจากนี้ชายังใช้เรียกบทสวดทำขวัญต่างๆ เช่น เพลงชาขวัญข้าวและชาขวัญเรือ
- เนื้อหาเพลงมีหลากหลายทั้งเกี่ยวกับความรัก คติธรรม สิ่งของเครื่องใช้ การเสียดสีประชดประชัน สถาปณุมิศาสตร์ สัตว์ พืช เหตุการณ์ ศาสนา วรรณคดี เป็นต้น

ชื่อเพลง / สิ่งที่กำลังอ้างถึง

บรรทัดแรกมักขึ้นต้นว่า “ฮาเอ๋อ”/
“ฮาเห้อ”/ “ฮาเห้อเหอ”

เอื้อนตามท้ายวรรค “เหอ”

ฮาเอ๋อ ลูกสาวเหอ

ลูกสาวชาวห้วนอน

ใช้ให้แกงบอน

สอนวอนจนเที่ยง

ใช้ให้แกงคูก

จุกลงทั้งเงียง

ดอกทองเนื้อเกลี้ยง

สำหรับอีเลี้ยงฟัวเหอ

(สืบพงศ์ ธรรมชาติ, 2540, น.39)

- <https://www.youtube.com/watch?v=2ccOU7T6HBg>
- <https://www.youtube.com/watch?v=XP7hpPZBzEk>

อูเละตีโคร

- เป็นเพลงกล่อมเด็กของไทยมุสลิม
- อูเละ หมายถึง บทกล่อม ตีโคร หมายถึง นอนหลับ
- บทกลอนอูเละตีโครเป็นร้อยกรองภาษามลายู เรียกว่าปันทน หรือปาตง ตามสำเนียงชาวบ้าน นับเป็นคำประพันธ์เก่าแก่ประเภทหนึ่งของวรรณกรรมภาษามลายู
- อูเละตีโคร นอกจากใช้กล่อมเด็ก โดยตรงแล้วยังใช้ร้องประกอบการแสดงบางอย่าง เช่น ร่องเง็ง มะ โย่ง และลิเกฮูลู

(ประพนธ์ เรืองณรงค์, 2541, น.38-41)

ตั้ง ตั้ง ปุโจะ ปิแซ
ตั้ง ลาหมี่ อาชะ อาบี
ตั้ง ตั้ง ชูนุง มือแลแต
ตั้ง ลาหมี่ ยานะ ตีอาตี

สูงสูงยอดกล้วย
ควันไฟยังสูงกว่า
สูงสูงภูเขามือแลแต
ความหวังแห่งหัวใจยังสูงกว่า

(ประพนธ์ เรืองณรงค์, 2541, น.38)

เพลงร้องเล่นของเด็ก

- ใช้สำหรับเด็กร้องประกอบการละเล่นหรือเกมต่างๆ รวมทั้งเป็นเพลงหยอกล้อหรือกระเซ้ากันระหว่างเด็ก เพื่อต้องการความสนุกสนานเป็นสำคัญ
- รูปแบบเพลงมีลักษณะเรียบง่าย ใช้ประโยคสั้นๆ คล้องจองกัน

- จู๋มจี๋จู๋มปุด

จู๋มแม่สีพุด

จู๋มแม่คารา

พุทราเป็นดอก

หมางอกเป็นใบ

มุ้งมึงลงไป

ว่ายนํ้ากุกกิก

ลักแง่ ลักแง่

(ประพนธ์ เรื่องณรงค์, 2541, น.41,48)

บทรื่องประกอบศิลปะการแสดง

- กลอนหนังตะลุง
- กลอนมโนห์รา
- กลอนเพลงบอก
- กลอนลิเกป่า
- กลอนคำตัก
- กลอนเพลงนา
- กลอนเพลงเรือ
- กลอนแปดบาท
- กลอนหล่อแห่เงี้ยว-กลอนตันหยง
- กลอนปั้นตน-เพลงรองเงี้ยว

กลอนหนังสือตะลุง

- หนังสือตะลุงเป็นการแสดงพื้นบ้านที่เป็นที่นิยมของชาวไทยภาคใต้อย่างหนึ่งตั้งแต่อดีตมาจนถึงปัจจุบัน
- ด้วยเหตุนี้เด็กชายไทยภาคใต้และชายไทยภาคใต้ส่วนใหญ่จึงมักขับกลอนหนังสือตะลุงได้
- กลอนหนังสือตะลุงเหมือนกลอนแปด แต่มีความยืดหยุ่นเกี่ยวกับคำ วรรคหนึ่งอาจมี 7-10 คำ ทั้งนี้ขึ้นอยู่กับนายหนังหรือผู้ขับกลอนที่ต้องการเนื้อหาหรือความไพเราะ
- กลอนหนังสือตะลุงมี 2 ประเภท คือ กลอนแต่ง (กลอนแห่) และกลอนสด (มุตโต)

กลอนมโนห์รา

- เป็นการแสดงพื้นเมืองอย่างหนึ่งของชาวไทยภาคใต้ และได้รับความนิยมเรื่อยมาจนสมัยปัจจุบัน
- ในการแสดงการร้องกลอนหรือขับกลอนหรือขับบทนั้นถือว่าเป็นสิ่งสำคัญยิ่ง มโนห์ราตัวใดคณะใดขับกลอนหรือร้องกลอนได้ดีก็จะได้รับการยกย่องชมเชยเป็นที่ติดอกติดใจของผู้ชม
- กลอนที่ใช้ขับหรือร้องจะมีทั้งกลอนแต่งล่วงหน้าและกลอนสด (มุต โต)
- กลอนมโนห์ราส่วนใหญ่จะใช้กลอนสี่คือมีวรรคละสี่คำ การสัมผัสบังคับและเสียงเป็นไปตามลักษณะกลอนสุภาพ

กลอนเพลงบอก

- เป็นการละเล่นอาศัยบทหรือบทขับอย่างมีปฏิภาณ
- มีลูกคู่ร้องรับ มีฉิ่งและไม้กระทบตีประกอบ คล้ายการแสดงลำตัดและเพลงน้อยภาคกลาง
- เพลงบอก หมายถึงการบอกกล่าว
- เนื้อหาการบอกกล่าว เช่น บอกกล่าวเรื่องวันสงกรานต์
- ที่สำคัญ คือ การตอบโต้เพลงบอกระหว่างคณะเพื่อให้ชาวบ้านตัดสินใจว่าใครมีฝีปากเป็นเอก
- นัยลักษณ์ของเพลงบอกแตกต่างจากนัยลักษณ์ของเพลงพื้นบ้านภาคใต้อื่นๆ ทั้งหมด และไม่ตรงกับร้อยกรองไทยประเภทใด

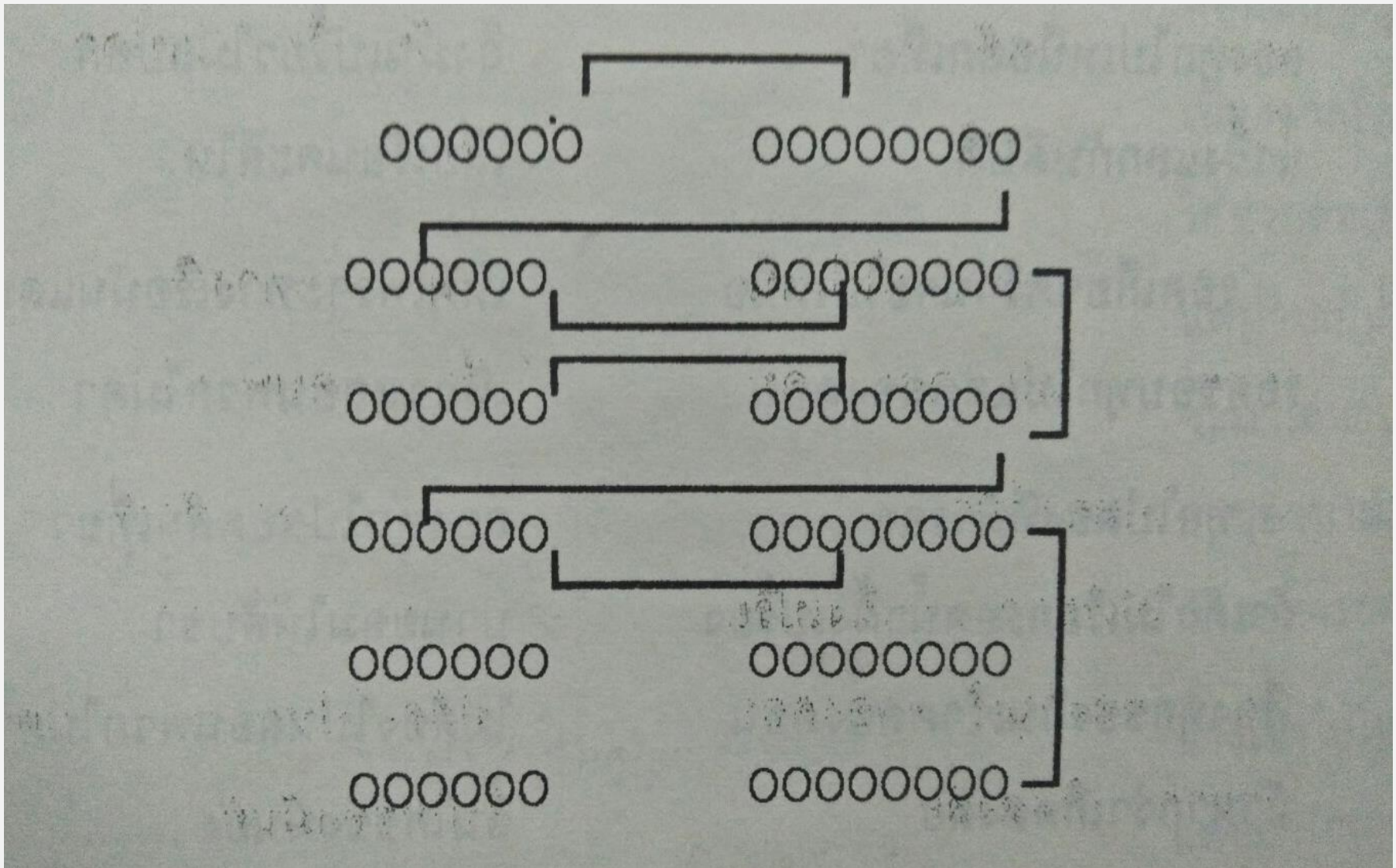

ที่มา : สืบพงศ์ ธรรมชาติ, 2540, น.90

กลอนลิเกป่า

- กล่าวกันว่า คำว่า “ลิเก” มีพื้นฐานมาจากคำว่า “ดิเกร์” ในภาษามลายู และการแสดงลิเกของไทยรับอิทธิพลมาจากการแสดงของมลายู
- ลิเกป่าเป็นการแสดงอย่างหนึ่งที่นิยมกันในภาคใต้หลายจังหวัดในสมัยก่อน ปัจจุบันมีความนิยมน้อยลง
- ในการแสดงใช้ดนตรีประกอบ คือ รำมะนา โหม่ง ปี่ สีซอ ฉิ่ง และกรับ ตัวแสดงหลักได้แก่ แยกแดงและยาหยี นอกจากนี้มีลูกคู่คอยรับอีก 4-5 คน
- บทร้องส่วนหนึ่งแต่งไว้ล่วงหน้า แต่ส่วนใหญ่จะเป็นบทสด (มุต โต)
- รูปแบบฉันทลักษณ์ลิเกเป็นลักษณะกลอนสี่ มีวรรคละ 4 คำ แต่วรรคที่ 3-4 มักไม่สัมผัสระหว่างบท

กลอนคำตัด

- เป็นวรรณกรรมเพลงพื้นบ้านอย่างหนึ่ง ลักษณะคล้ายเพลงกล่อมทารก
- คำตัดเป็นคำเรียกย่อ คำเต็มคือ “คำตัดเตือน”
- เนื้อหาเพลงจะเน้นในเรื่องการสั่งสอนและให้ข้อคิด ดังนั้นการเล่นคำตัดจึงนิยมเล่นในการบวชนาค ทั้งในวันสุกดิบและตอนแห่นาค
- วรรณกรรมคำตัดมีลักษณะคำประพันธ์เป็นกลอนอย่างหนึ่งที่ไม่กำหนดจำนวนคำ

(สืบพงศ์ ธรรมชาติ, 2540, น.108)

กลอนเพลงนา

- เพลงนานิยมเล่นกันมากในจังหวัดชุมพร สุราษฎร์ธานี และนครศรีธรรมราช ปัจจุบันความนิยมในการเล่นน้อยลง
- เมื่อก่อนมีคำกล่าวถึงการเล่นเพลงนาว่า “มวยไชยา เพลงนาชุมพร”
- สมัยก่อนเล่นกันในนาในขณะที่เกี่ยวข้าวระหว่างชายหญิง เป็นการร้องโต้ตอบกันทำนองเกี่ยวพาราสี ต่อมามีการเล่นในสถานที่และโอกาสอื่นๆ ด้วย
- ในการเล่นจะมีแม่เพลงฝ่ายละ 1 คน และมีคนรับ 1 คน เรียกว่า ท้ายไฟ

กลอนเพลงเรือ

- เป็นวรรณกรรมที่ใช้ในการเล่นเพลงเรือของชาวไทยภาคใต้ที่นิยมกันมาตั้งแต่สมัยก่อน
- กลุ่มที่เล่นเพลงเรือมักเป็นผู้ที่อาศัยอยู่ใกล้แม่น้ำ ลำคลอง เพราะมีความสะดวกและเหมาะสมในการเล่น
- มักเล่นในฤดูน้ำหลากเดือน 11 และเดือน 12
- เนื้อหาหลักของเพลงเรือคล้ายกับกลอนสุภาพ แต่การสัมผัสจะไม่แน่นอน มีความยืดหยุ่น

กลอนแปดบท

- การเล่นกลอนแปดเป็นการขับลำอย่างหนึ่งของกวีชาวใต้ โดยใช้ปฏิภาณโวหารเป็นหลัก มักเล่นในนครศรีธรรมราชครั้งอดีต
- ลักษณะคำประพันธ์คล้ายกลอนแปด โดยทั่วไปมี 8 บท บทหนึ่งมี 8 วรรค จำนวนคำในวรรคหนึ่งๆ มี 7 คำเป็นพื้น บางวรรคอาจมี 8-10 คำ กรณีบทหนึ่งๆ มี 8 วรรค จึงเรียกการเล่นนี้ว่า “แปดบท”

(ประพนธ์ เรืองณรงค์, 2541, น.87)

กลอนหล่อแหง-กลอนตันหยง

- นิยมเล่นกันในภาคใต้ฝั่งตะวันตก และภาคใต้ฝั่งตะวันออกบางจังหวัด
- นิยมเล่นกันทั้งชาวไทยพุทธและมุสลิม ในการเล่นจะเล่นเป็นคณะมีจำนวน 4 คนขึ้นไป
- การขับร้องเพลงจะมีดนตรีประกอบคือสี่ซอหรือไวโอลิน และกลองรำมะนา ปัจจุบันอาจจะมีฉิ่งหรือฆ้องเพิ่มเข้าไปด้วย
- ที่เรียกชื่ออย่างนี้เพราะเพลงเริ่มต้นด้วยคำว่า “บุหงาตันหยง” ซึ่งแปลว่าดอกไม้ ส่วน “หล่อแหง” เป็นการเรียกตามภาษาถิ่นใต้
- นอกจากนี้ในจังหวัดกระบี่บางท้องที่เรียกว่า “รองเง็งตันหยง” ด้วยเพลงมีเนื้อหาเกี่ยวกับความรัก โดยอาศัยสังคมและวัฒนธรรมมาเป็นบริบท

บุหงาต้นหยง
คำถามของบั้งน้องฟังชัด
น้องคิดรอบคอบ
หน้ารักน้องหญิงเชออยู่ไตร

หยงไทรละน้องยังดอกย่านหน้า
หน้ารักน้องหญิงเชออยู่ไตร
แล้วน้องจึงตอบอย่างมั่นใจ
แบบแบบตัดใจเข้าสู่เหว่า

(สืบพงศ์ ธรรมชาติ, 2540, น.106)

กลอนปันทน-เพลงรองเง็ง

- รองเง็งในจังหวัดปัตตานี ยะลา นราธิวาสใช้รูปแบบอย่างบทกลอนมลาญที่เรียกว่า ปันทนหรือปันทุน
- ปันทนมีหลายชนิด ความยาวหรือจำนวนวรรคในบทหนึ่งๆ ของแต่ละชนิดไม่เท่ากัน อย่างน้อยมี 2 วรรคจนกระทั่ง 8 วรรค และรวมทั้งปันทุนที่ร้องต่อเนื่องสลับกันด้วย ปันทุนแต่ละชนิด
- นอกจากใช้ร้องเพลงรองเง็งแล้ว ปันทนยังนำไปร้องเพลงอย่างอื่นได้อีก เช่น ลิเกฮูลู และอูเละตีโคร

บทสวดเพื่อพิธีกรรม

- บทไหว้สัจดี
- บทไหว้พระภูมิเจ้าที่
- บททำอุบาสว
- บททำขวัญ

บทไหว้สัจดี

- คำว่า “สัจดี” มีความหมายหลายประการ เช่น หมายถึงพระสุรัสวดี, สวัสดี, สคฺคดี
- การสวดสัจดีมุ่งแสดงความเคารพและระลึกถึงครูบาอาจารย์ บิดามารดา และสิ่งศักดิ์สิทธิ์ที่ชาวบ้านเชื่อถือ
- จัดในโอกาสพิธีไหว้ครู พิธีแก้บน และพิธีทอดเสด็จเพื่อหาขจัดปัดเป่าเคราะห์
- มี 2 ประเภท คือ บทสัจดีน้อย และสัจดีใหญ่
- บทไหว้สัจดีมีลักษณะอย่างกาศยสุรางคนางค์ บางบทมีจำนวนวรรคหรือคำสัมผัสแตกต่างกันบ้าง

บทไหว้พระภูมิเจ้าที่

- ชาวบ้านส่วนใหญ่มีความเชื่อว่าสถานที่ต่างๆ มีพระภูมิเจ้าที่คุ้มครองรักษา จึงมีการไหว้บวงสรวงพระภูมิเจ้าที่เพื่อขอขมาจัดภัยพิบัติ และขอความอยู่เย็นเป็นสุข
- พระภูมิเจ้าที่มีชื่อเรียกต่างกันไปบ้าง เช่น เรียกองค์รักษาแผ่นดินว่า บริติว, เจ้ากรุงพาลี เจ้าที่เรือนชื่อท้าวชัยมงคล เจ้าที่ที่สาธารณะชื่อท้าวมิกกราช เจ้าที่เรือกสวนไร่นาชื่อท้าวธรรมโอฬาร และศาลเจ้าหรือที่ศักดิ์สิทธิ์ชื่อท้าวเพชรคนธรรพ์
- ชื่อเจ้าที่ล้วนชี้ให้เห็นถึงอิทธิพลความเชื่อจากศาสนาฮินดู
- มีรูปแบบเป็นกาพย์สุรางคนางค์ บางตอนเป็นร้อยแก้ว

(ประพนธ์ เรืองณรงค์, 2541, น.93)

บททำอุบาทว์

- ใช้สำหรับประกอบพิธีไล่อุบาทว์
- ชาวภาคใต้เชื่อว่าอุบาทว์คือสิ่งชั่วร้าย มีจำนวนกว่า 108 ชนิด
- เมื่ออุบาทว์อย่างใดอย่างหนึ่งเกิดขึ้นในบ้านเรือนใดจำเป็นต้องเชิญหมอขับอุบาทว์มาทำพิธีไสยศาสตร์เพื่อขจัดสิ่งอัปมงคลออกไปจากบ้านเรือนนั้น
- มีรูปแบบเป็นกาพย์ยานี เนื้อหาเริ่มด้วยการไหว้สิ่งศักดิ์สิทธิ์ เทวดาอารักษ์ให้มาช่วยพิทักษ์รักษาไม่ให้บ้านเรือนต้องสิ่งอัปมงคล และกล่าวถึงบรรดาอุบาทว์ร้อยแปด สุดท้ายบรรยายวิธีการกำจัดอุบาทว์

(ประพนธ์ เรืองณรงค์, 2541, น.96-98)

บททำขวัญ

- การทำขวัญของชาวภาคใต้ไม่แตกต่างไปจากภาคอื่นๆ ที่นิยมทำขวัญ
- วรรณกรรมมุขปาฐะเกี่ยวกับการทำขวัญนี้ส่วนใหญ่พ่อหมอหรือพราหมณ์เป็นผู้สาธยาย หรือสวดประกอบพิธีกรรม

(ประพนธ์ เรืองณรงค์, 2541, น.98)

บทเพื่อนันทนาการยามว่างและประกอบคำพูดให้คมคาย

- คำทายปริศนา
- นิทาน
- สำนวนโวหาร

คำทนายปริศนา

- ชาวไทยภาคใต้เรียกว่า คำทนายหรือเล่นทนาย
- เนื้อหาของคำทนายปริศนามีทั้งเกี่ยวกับภูมิศาสตร์ พืช สัตว์ และสิ่งของเครื่องใช้
 - ไอ้ไทรเหอ ต่ำหวาหญ้า สูงเสียดฟ้า เอาขาตั้งดิน
 - ไอ้ไทรเหอ ต้นเท่านิ้วก้อย พระนั่งห่าร้อยกะไม้หัก
 - ไอ้ไทรเหอ สองตีนเดินมา หลังคามุงจาก
 - ไอ้ไหนเหอ มาแต่เมืองจีน ตัดหัวตัดตีน กินคนทั้งเป็น
 - ปลาไอ้ไทรเหอมีหกเต้า

นิทาน

- นิทานมหัศจรรย์หรือเทพนิยาย เช่น มโนห์รา, สังข์ทอง, พระรถเมรี/นางสีบสอง/
นางสนทนา
- นิทานชีวิต เช่น เจ้าแม่หลักเมือง, เจ้าแม่ลิ้มกอเหนี่ยว
- นิทานวีรบุรุษ เช่น นางเลียดขาว, นายแรง
- นิทานประจําถิ่น เช่น ตาม่องล่าย, บ้านพอนบ่อแร่
- นิทานอธิบายเหตุ เช่น เขากกทะเล, แก้วเส็ง, เกาะหนูเกาะแมว, เขารูปช้าง, สมิหลา,
เกาะนางคํา

- นิทานเทพปกรณัมหรือเทพปกรณัม เช่น ราหูอมจันทร์, เมฆลารามสูตร, แม่โพสพ, นางสงกรานต์
- นิทานสัตว์ เช่น ปลาช่อนท่องนเดี้ยว, นกโกเหวย, กลับมาเป็นหมาตามเดิม
- เรื่องตลก เช่น ไครพุดก่อนปิดประตู, จี้เดินได้, ไครตคยยังไม่เสียตั้งค์, ความพร้อมเพรียง
- นิทานศาสนา เช่น ธนกุมาร, เหมชาลา, พระบิณฑบาตร (อู๋ย...เหลืออง), พระมหาโจร มหาจารย์, พระเจ้าผิดพลาด
- นิทานเกี่ยวกับผี เช่น ผีเจ้าเปรว, ส่งผีหัวล้าน, ปลาตุ๊กออ
- นิทานเข้าแบบ เช่น นกจาบเข้าหู, ไม้รู้จบ, นิทานจี้หก (นิทานโกหก)

ตำนานโวหาร

- คำพูดประ โยคสั้นๆ ความกระชับ มีสิ่งเปรียบเทียบชัดเจนและแง่คิดคมคาย
- ชาวภาคใต้ครั้งอดีตรู้จักนำสิ่งใกล้ตัวมาเป็นตัวอย่าง เปรียบเทียบได้ชัดเจนและกินใจ
 - ลอกอชายไฟ
 - ลำลาบเหมือนโนราโรงใหญ่
 - เล่นเขียดอย่างกลัวคาว รักลูกสาวอย่างกลัวถูกดำ
 - อยากเหมือนเปอตเดือนสิบ

(ประพนธ์ เรื่องณรงค์, 2541, น.106)

รายการอ้างอิง

- ประพนธ์ เรืองณรงค์. 2541. วรรณกรรมภาคใต้ (พิมพ์ครั้งที่ 2). กรุงเทพฯ: สำนักพิมพ์มหาวิทยาลัยรามคำแหง
- สืบพงศ์ ธรรมชาติ. 2540. เอกสารคำสอนวรรณกรรมเฉพาะท้องถิ่น. มหาวิทยาลัยทักษิณ คณะมนุษยศาสตร์ ภาควิชาภาษาไทยและภาษาตะวันออก.